

HANDI-MOVE MODEL 2600

MOBILER LIFTER

Für intensive und besonders schnelle Anwendungen



- Zweimal schneller heben bis 225 kg
- Wartungsfreier hydraulischer Antrieb
- Elektrische Beinspreizung
- Kompatibel mit allen Handi-Move Hebemitteln
- Heben vom Boden
- Aluminium Konstruktion
- Auswechselbares Batteriefach oder direktes Aufladen
- Externe Digitalwaage (option)



Handi-Move INTERNATIONAL

DER SPEZIALIST VON INNOVATIVEN UND ZUVERLÄSSIGEN HEBE- UND PFLEGESYSTEME

TECHNISCHE DATEN

ABMESSUNGEN

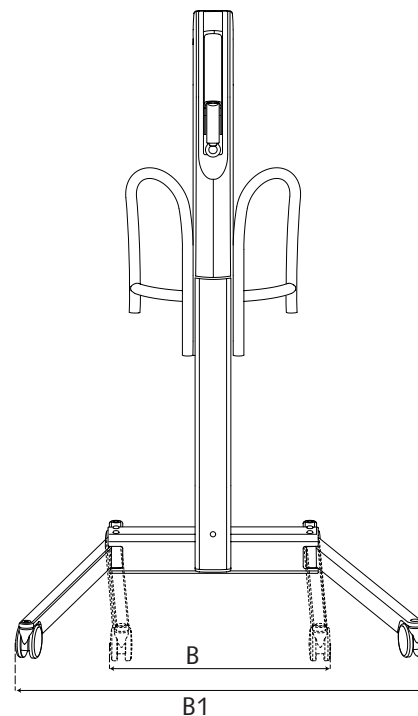
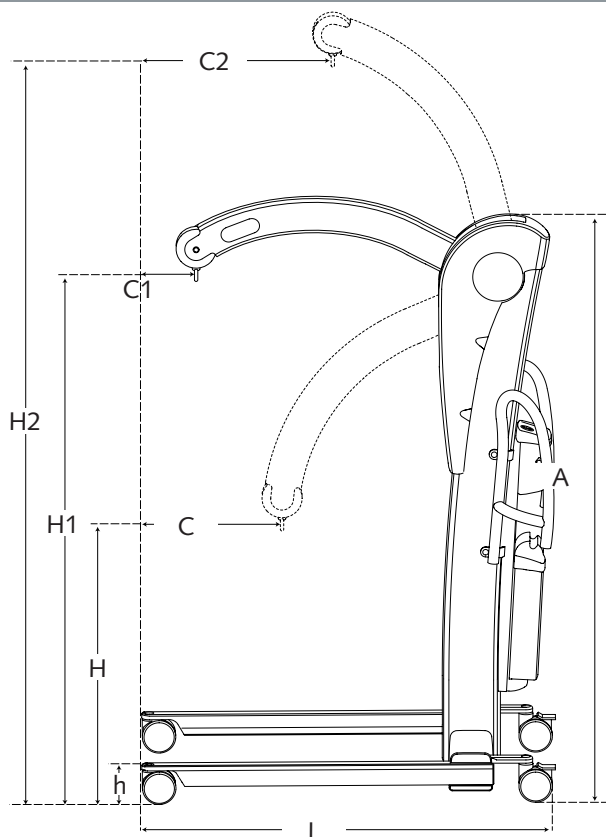

Abmessungen (in mm)

A	B	B1	H	H1	H2	h	C	C1	C2	L	D	E
1725	635	1100	775	1530	2240	120	440	170	620	1230	116	54

Technische Daten

Bauart.....	Aluminium; lackiert
Abdeckungen	ABS
Gewicht.....	58 kg
Motor/Pumpe	24 VDC, 13 A
.....	elektrisch/hydraulisch
.....	wartungsfrei
Gewicht Batteriefach	6,2 kg
Max. Hubleistung.....	225 kg
Notausschalter.....	vorhanden
Räder.....	vorne ø 100 mm
.....	hinten ø 100 mm mit Bremse
.....	für die Reinigung vollständig zerlegbar
Notabsenkung	mechanisch
Geräusch	68 dba
Batterieanzeige.....	akustisch
Batterien.....	2 x 12 VDC; 7,2 Ah
Ladegerät	Eingang.. 0,9 A; 100 – 240 VAC
.....	50 - 60 Hz, Klasse II
.....	Ausgang 24 VDC
.....	Max 1,3 A
Anzahl Hebevorgänge mit geladenen Batterien ..	160-mal 90 kg
.....	bei einer Länge von 50 cm
Sicherheitsklasse	IPx0
Ladezeit ab Signal.....	4 Stunden
Wandladegerät.....	Option
Extra Batteriefach	Option

Geschwindigkeit steigern

ohne Belastung.....	6,9 cm/s
Belastung 90 kg.....	6,3 cm/s
Belastung 225 kg.....	4,5 cm/s

Geschwindigkeit senken

ohne Belastung.....	6,3 cm/s
Belastung 90 kg.....	5,8 cm/s
Belastung 225 kg.....	5 cm/s

Für weiterführende Informationen
wenden Sie sich bitte an:

