

HANDI-MOVE MODEL 1640

MOBILER LIFTER

Die preisgünstige Lösung



- Einsetzbar mit Handi-Move Hebetücher ebenso wie mit dem Hehebügel
- Manuelle Notabsenkung
- Hebt vom Boden bis auf ein hohes Bett
- Austauschbarer Steuerkasten
- Brauchbar mit die Handi-Move Digitalwaage
- Leicht demontierbar



Handi-Move INTERNATIONAL

DER SPEZIALIST VON INNOVATIVEN UND ZUVERLÄSSIGEN HEBE- UND PFLEGESYSTEMEN

TECHNISCHE DATEN

STUEKASTEN (MIT BATTERIEN) & LADEGERÄT

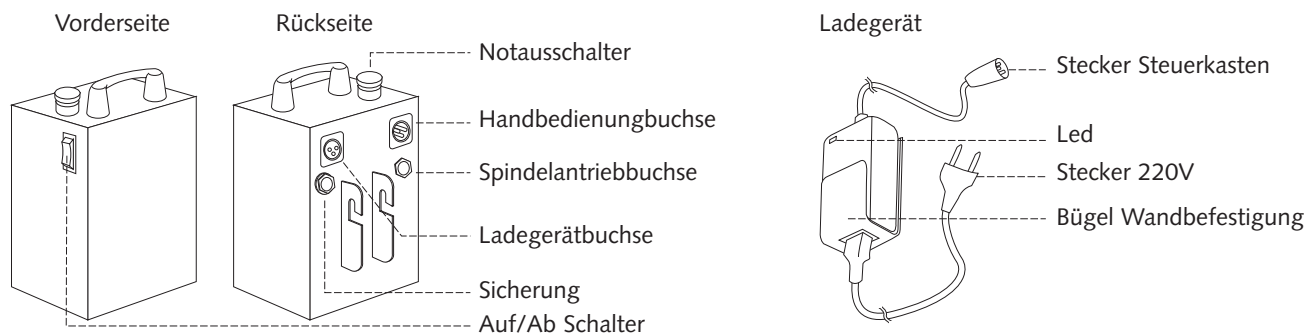

ABMESSUNGEN

AGesamthöhe:2290 mm
 BMax. Höhe:2080 mm
 CMin. Höhe:790 mm
 DMasthöhe:1580 mm
 EHöhe des Fahrgestells:105 mm

FRadhöhe:75 mm
 GMax. Breite des Fahrgestells:1190 mm
 HMin. Breite des Fahrgestells:670 mm
 ILänge des Fahrgestells:1300 mm

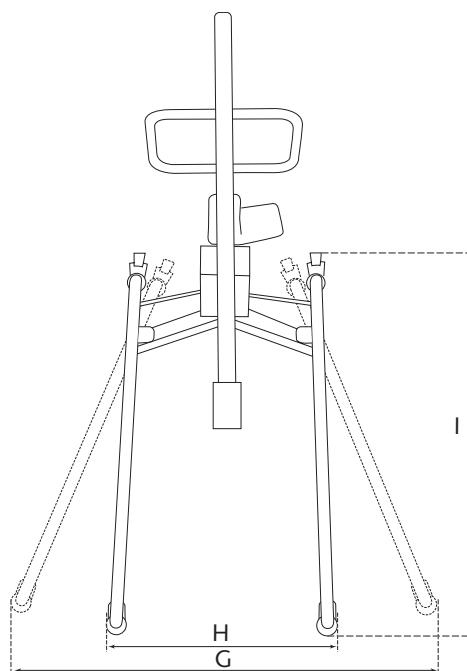
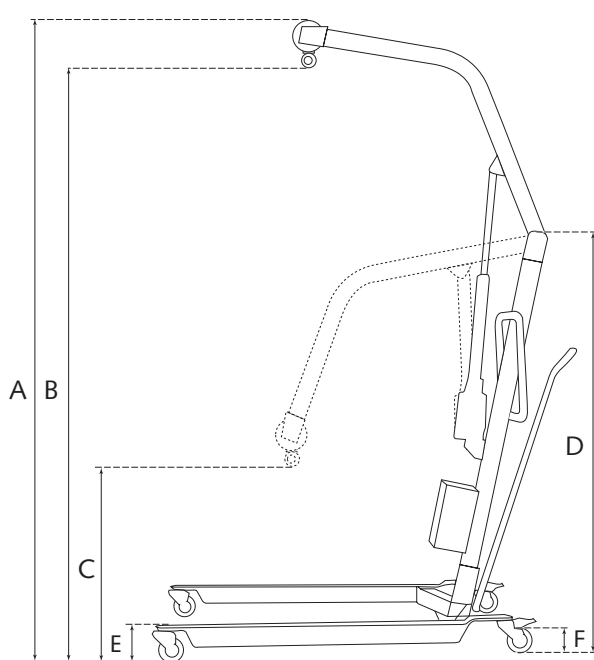

TECHNISCHE DATEN

Hubkraft:175 kg
 Batterien:2 x 12 V aufladbar
 Ladegerät:Eingang 220 V AC
Ausgang 24 V DC
 Notabsenkung:mechanisch
 Hebezyklen bei vollen Batterien:120
 Gewicht: Mast & Ausleger:20 kg
 Fahrgestell:21 kg
 Steuerkasten (inkl. Batterien):7,5 kg
 Total:48,5 kg

Für weiterführende Informationen
wenden Sie sich bitte an:



Mühlwanger & Zeillinger OEG

Kirchengasse 6
 A-3352 St. Peter/Au
 Tel +43 (0) 7477 / 44 2 88
 Fax +43 (0) 7477 / 44 5 88
 E-Mail: office@rehatronik.at