

HANDI-MOVE MODEL 1630

# MOBILER LIFTER

Die preisgünstige Lösung



- Integrierte Einhängenvorrichtung
- Manuelle Notabsenkung
- Austauschbarer Steuerkasten
- Leicht demontierbar
- Mechanische Notabsenkung



**Handi-Move** INTERNATIONAL

DER SPEZIALIST VON INNOVATIVEN UND ZUVERLÄSSIGEN HEBE- UND PFLEGESYSTEMEN

# TECHNISCHE DATEN

## STUEKASTEN (MIT BATTERIEN) & LADEGERÄT

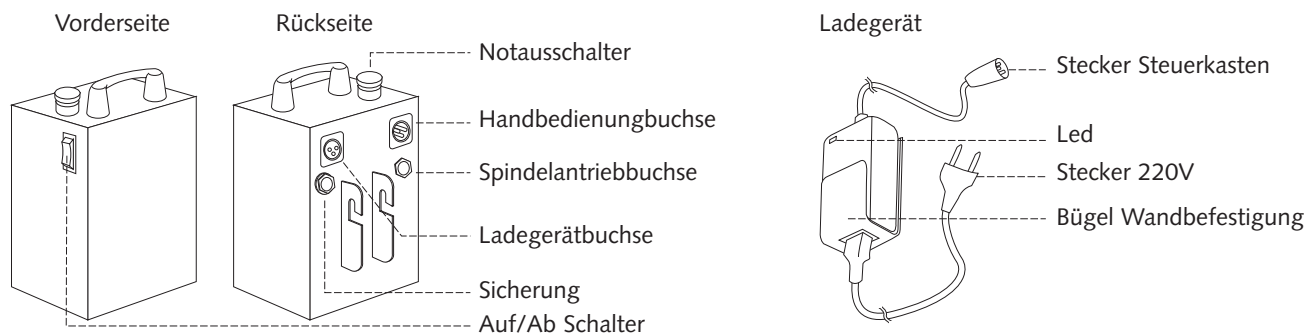

## ABMESSUNGEN

A .....Gesamthöhe: .....	2030 mm	F .....Radhöhe: .....	75 mm
B .....Max. Höhe: .....	1800 mm	G .....Max. Breite des Fahrgestells: .....	1250 mm
C .....Min. Höhe: .....	580 mm	H .....Min. Breite des Fahrgestells: .....	640 mm
D .....Masthöhe: .....	1300 mm	I .....Länge des Fahrgestells: .....	1200 mm
E .....Höhe des Fahrgestells: .....	105 mm		

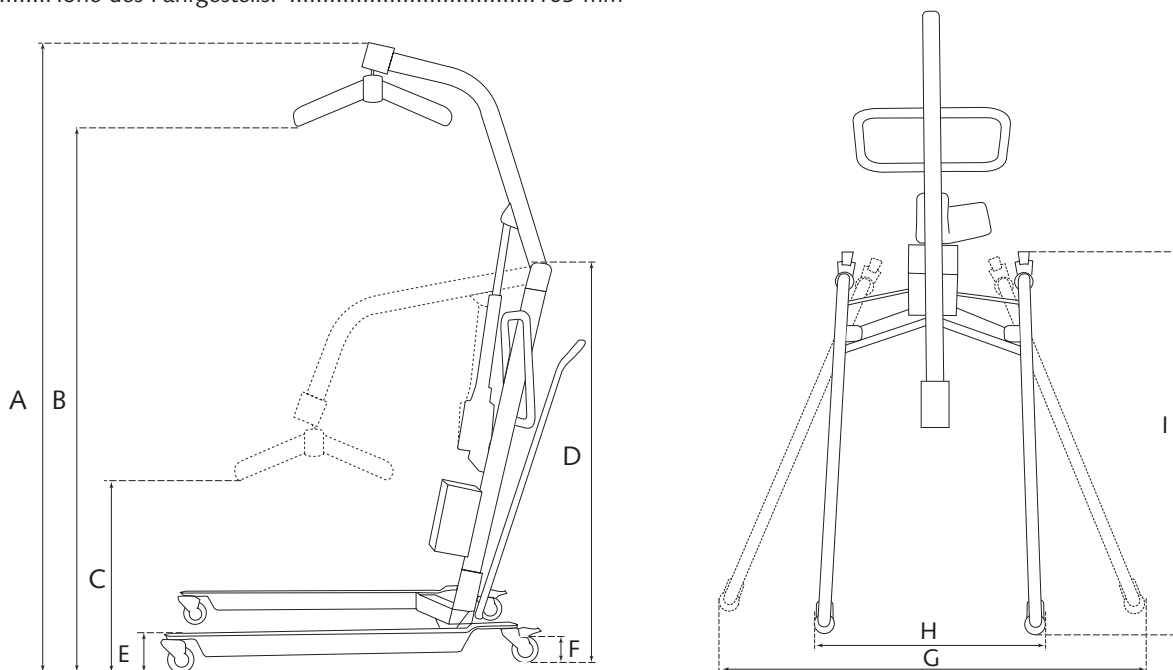

## TECHNISCHE DATEN

Hubkraft: .....	175 kg
Batterien: .....	2 x 12 V aufladbar
Ladegerät: .....	Eingang 220 V AC
	Ausgang 24 V DC
Notabsenkung: .....	mechanisch
Hebezyklen bei vollen Batterien: .....	120
Gewicht: Mast & Ausleger: .....	19 kg
	Fahrgestell:.....
	19 kg
	Steuerkasten (inkl. Batterien): .....
	7,5 kg
	Total:.....
	45,5 kg

Für weiterführende Informationen  
wenden Sie sich bitte an:



Mühlwanger & Zellinger OEG

Kirchengasse 6  
A-3352 St. Peter/Au  
Tel +43 (0) 7477 / 44 2 88  
Fax +43 (0) 7477 / 44 5 88  
E-Mail: office@rehatronik.at